

Требования стойкости к СВВФ

Вид специальных факторов	Характеристика специальных факторов	Значение характеристики специальных факторов
7.И	7.И ₂ , 7.И ₃ , 7.И ₆ , 7.И ₁₀ , 7.И ₁₁	4У _с
	7.И ₁	0,67×4У _с
	7.И ₇	0,24×4У _с
	7.И ₈	0,01×1У _с
7.С	7.С ₁ , 7.С ₃	4У _с
	7.С ₄	0,15×1У _с
7.К	7.К ₁	1,04×1К
	7.К ₄	0,064×1К

Допустимое время потери работоспособности во время и непосредственно после воздействия факторов 7.И со значениями характеристик 7.И₁ – 7.И₃, 7.И₆, 7.И₁₀, 7.И₁₁ не более 10 мс.

Упаковка для автоматической сборки

Генераторы, предназначенные для автоматической сборки аппаратуры, упаковываются в количестве не менее 100 шт. в формованную ленту, намотанную на катушку. Начало и конец ленты (относительно свободного конца на катушке) должны иметь участки без генераторов, не менее 40 перфорационных отверстий в конце ленты и не менее 400 мм в начале ленты.

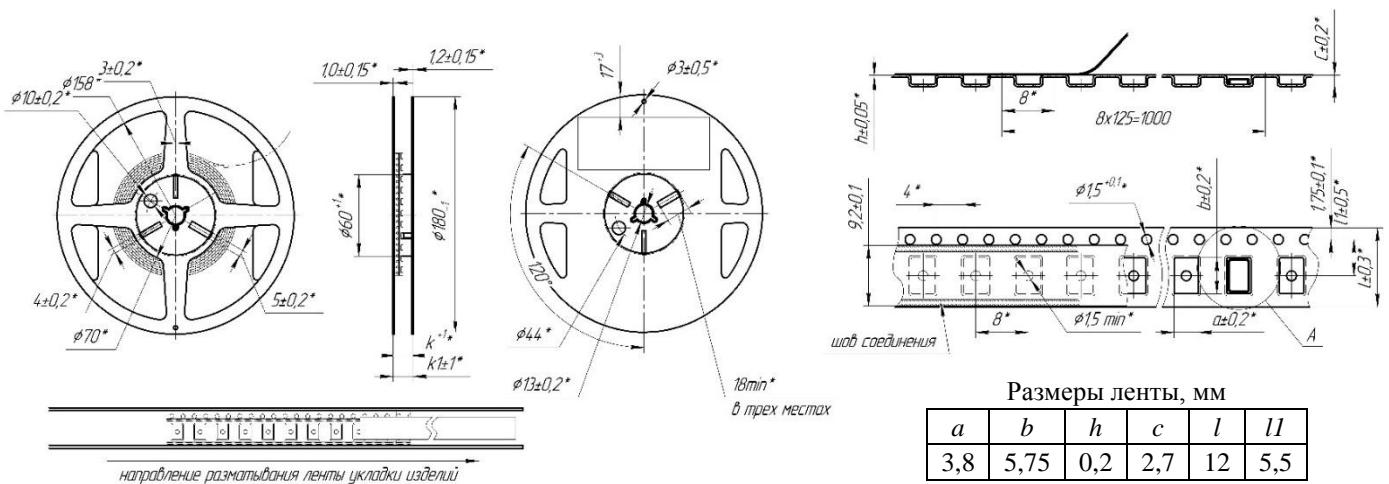

Размеры, мм.		Максимальная длина ленты, мм.	Максимальное количество изделий (ячеек), шт.
k	kl		
13	15,4	6 600	827